

# RUČNÝ REŤAZOVÝ KLADKOSTROJ MODEL SILVERLINE STIRA S

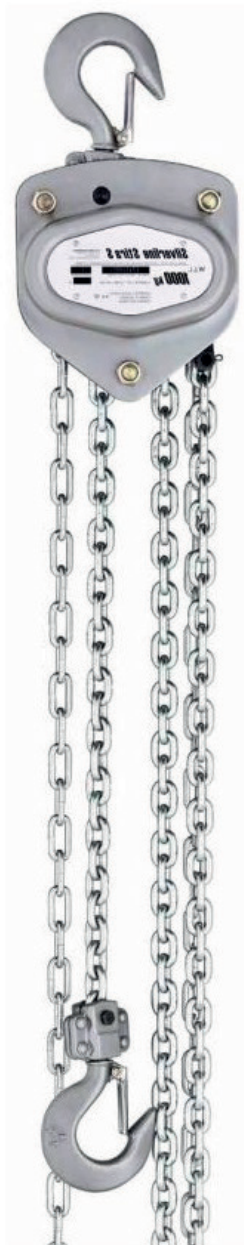

Silverline Stira S je navrhnutý a skonštruovaný pre bezpečnú a výkonnú prevádzku. Zdvihák nevyžadujúci zvláštnu starostlivosť - za ekonomickú cenu.

## Vlastnosti:

- Silné čapy medzi bočnicami a krytom zaisťujú vysokú stabilitu.
- Kolieska vedenia reťaze zabraňujú znečisteniu a zasekávaniu reťaze.
- Konštrukcia kladkostroja bráni blokovaniu a preskakovaniu ovládacej reťaze.
- Ložiská bočnic predlžujú životnosť.
- Sériovo vybavený pozinkovanou bremenovou reťazou.
- Háky z vysokopevnostnej ocele, vyrobené záпустkovým kovaním sú vybavené bezpečnostnými poistkami.

Nosnosť 500 - 5000 kg



## TABUĽKA Technických údajov

Model	EAN-kód 4053981*	Nosnosť v kg/ počet prameňov reťaze	Rozmery reťaze d x p v mm	Zdvih pri jednom otočení páky v mm	Ovládacia sila pri WLL daN	Hmotnosť kg
Stira S 500	*598321	500/1	6 x 18	29	23	12,0
Stira S 1000	*598543	1000/1	6 x 18	27	31	14,0
Stira S 1500	*598550	1500/1	8 x 24	20	32	19,0
Stira S 2000	*598574	2000/1	8 x 24	15	36	21,0
Stira S 3000	*598574	3000/2	8 x 24	5	34	27,0
Stira S 5000	*598581	5000/2	10 x 30	3	41	43,0

TABUĽKA Rozmerov v mm

Model	Stira S 500	Stira S 1000	Stira S 1500	Stira S 2000	Stira S 3000	Stira S 5000
A min	270	317	399	414	465	636
B	18	23	28	28	35	46
C	30	34	38	41	48	52
D	13	16	20	23	27	35
E	127	158	174	187	199	253
F	131	140	161	161	161	186
G	74	77	82	84	82	93
H	57	63	79	77	79	91
K	220	250	280	300	310	400

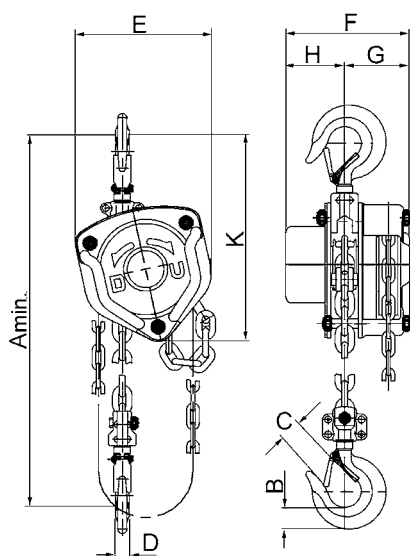

Model Silverline Stira S  
500 - 2000 kg, jednoprameňová reťaz

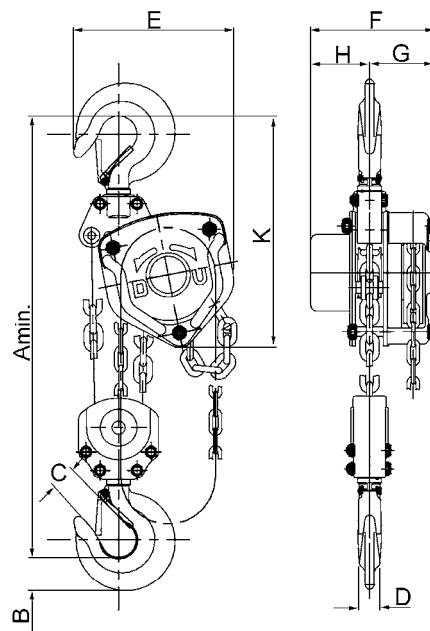

Model Silverline Stira S  
3000 - 5000 kg, dvojprameňová reťaz